

2017 Trial Evolutions



125 / 250 / 300 ST 2T 2017:



2017 Trial Evolutions



125 / 250 / 300 ST

- 新しいステアリングストッパー
 - フロントスポロケット下においてチェーンとフレームの接触を防ぐガードを新設
- 新しいチェーン・フレームガード
 - パッドの寿命向上

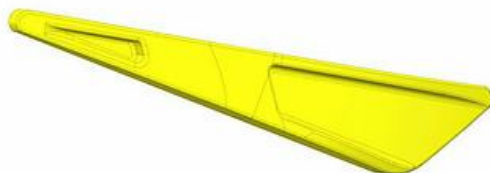

2017 Trial Evolutions



125 / 250 / 300 ST 2T

□ 新しいクラッチ：ダイヤフラムシステム 100%shercoテクノロジー

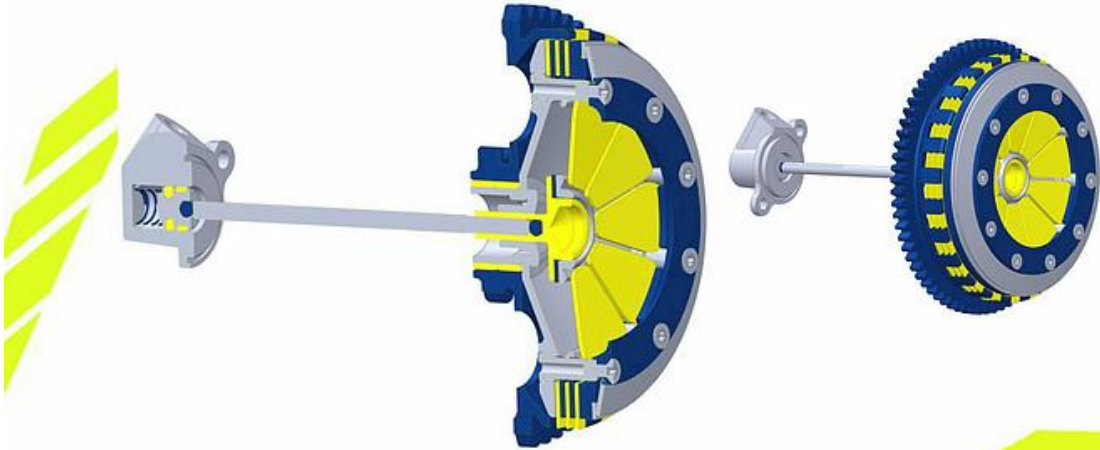

- 積極的なコントロール
- フィーリングの向上
- トップライダーのパフォーマンス向上

2017 Trial Evolutions



125 / 250 / 300 ST

□ 新しいフロントブレーキマスター

- フィーリングの向上とフィードバック

-
- 燃焼安定性の向上やトルクの増加
- 標高や気象状況の変化による影響の減少
- ファクトリーモデルと同じ点火

